



FRONT



REAR

写真は開発中のものです。製品の外觀は若干異なる場合があります。

製品概要

- *STEREO 2in1out / MONO 4in1out(モード切替) リレーパッシブセレクター。
- *XLR3タイプコネクター入出力。
- *D9リモート接続により外部から切替可能。設備用途にも最適。
- *リモート制御形式はステータス入力に加え、パルス+タリバック(モーメンタリースイッチ入力)も可。
- *アルミシールドケース。

製品名:STEREO 2 to 1(MONO 4 to1)XLR RL SELECTOR | 型番: TSS21A

SPEC.

電源 :	AC100V, 50/60Hz 付属ACアダプター15V , (本体15VDC)
消費電力 :	2.5Wmax/AC100V , (本体15V/140mA(max))
音声入力 :	XLR3F type x4 (STEREO x2 or MONO x4) 許容入力<27dBm
音声出力 :	XLR3M type x2 (STEREO x1 or MONO x1)
制御入力 :	D9F (#4-40) type x1 定格別途記載
切替時間 :	約50ms (*切替り時の入力間ショート避け全OFF時間約40ms+リレー動作時間)
動作温度湿度 :	5~35°C、20~80%RH (非結露)
外形寸法 :	W140mm / H42mm / D100mm (コネクターおよび突起部除く)
質量 :	0.46kg(本体のみ、ACアダプター(0.08kg)除く)
付属品:	ACアダプター(コード1.5m) 1ヶ、取扱説明書 1部

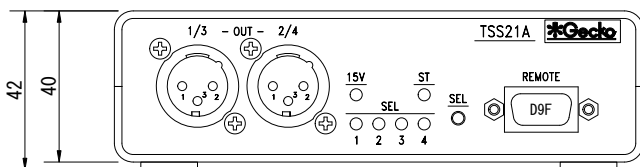
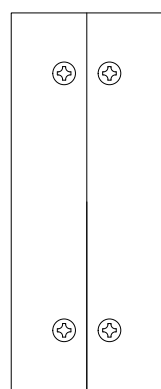
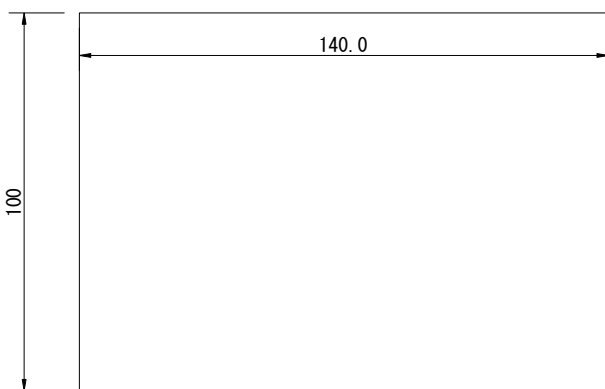
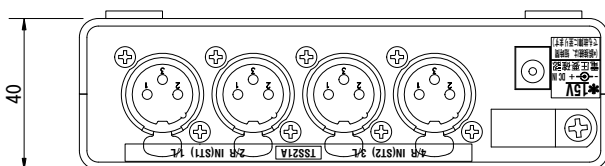

外装仕様
 ケース: Alp t2.0 / 黒塗装
 前パネル: Alp t1.5 / 黒塗装
 後パネル: SECC t1.2 / 亜鉛素地

ブロック図

*注意: sig. GNDは、LR間含めすべてが内部で常時接続されています。

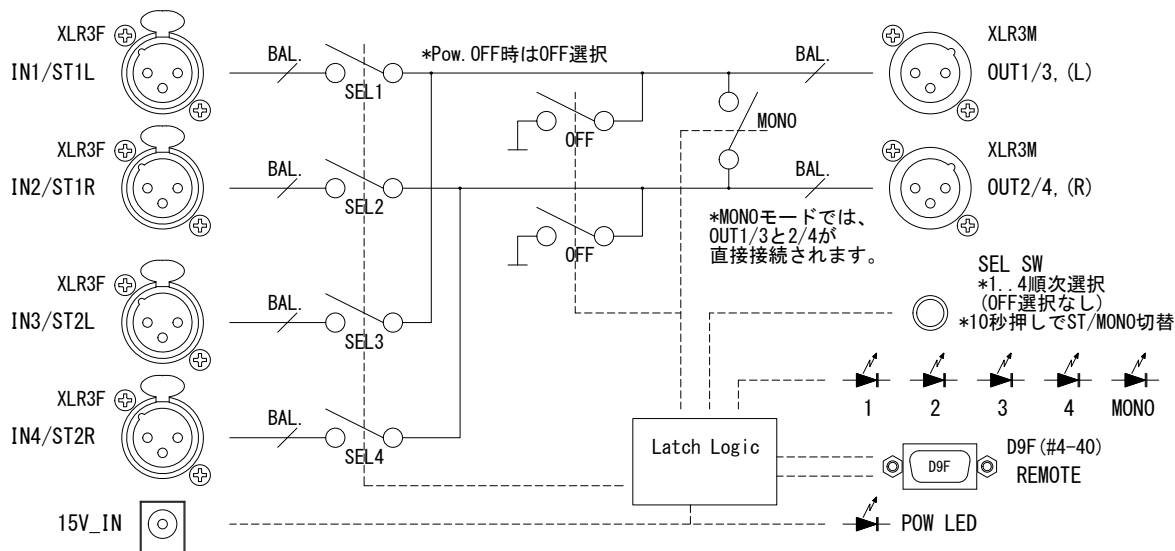

REMOTE ピン配

D9F (#4-40)	Pin No.	Description	type	note
	1	OV/GND	PO	OV_SWコモン
	6	15V	PO	15V出力 LAMP出力用 (80mA以下)
	2	S/B-SEL1/ST1	LI/OD	パルス入力兼ランプ出力MONO1/ST1 (30mA以下)
	7	S/B-SEL2/ST1	LI/OD	パルス入力兼ランプ出力MONO2/ST1 (30mA以下) (note2)
	3	S/B-SEL3/ST2	LI/OD	パルス入力兼ランプ出力MONO3/ST2 (30mA以下)
	8	S/B-SEL4/ST2	LI/OD	パルス入力兼ランプ出力MONO4/ST2 (30mA以下) (note2)
	4	S-OFF	LI	パルス入力 OP_OFF (OFF動作のみ。再度押し復帰なし)*1
	9	B/Y-OFF	LI/OD	ランプ出力 OP_OFF/ステータス入力-出力強制OFF
	5	S-SW (OMIT OFF)	LI	パルス入力 順次選択 (OFF除く) S-SW+S-OFF同時ON保持でS/B-SEL1-4は択一ステータス入力(取説参照)
CASE	FG (sig GND)	---	---	*1 B-OFF点灯時、B-SEL1~4は消灯

note: 電源OFF時はOFF選択です。電源再投入時は直前状態に復帰します。直前状態は、電源ON状態で約1分間操作が行われなかった時に内部不揮発メモリに保存されます(連続して操作が行われている間は保存されません)。

note1: リモート接続は、ST/MONOモードで違いがあります。ST/MONOモードはフロントパネルSW(10秒押し)で設定します。電源再投入時は直前状態に復帰します。

note2: ステータス入力中ST1,2同時入力時はST2が選択されます(後番優先 MONO同)。1個のラッチスイッチによるA/B選択回路を構成できます(図1)。ステータス入力状態ではすべてのランプ出力が停止、出力強制OFF入力は有効、本体SEL SWは無効。

図1: ST MODE ステータス入力接続例1(ロックスイッチ)



図2: ST MODE SW接続例2(押し度反転)



図4: MONO MODE SW接続例1(4ボタン+OFF)



図5: MONO MODE SW接続例2(1ボタン順次+OFF)

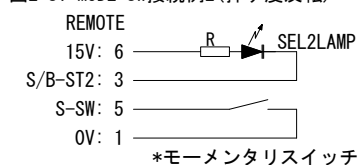

図3: ST MODE SW接続例3(2ボタン選択)

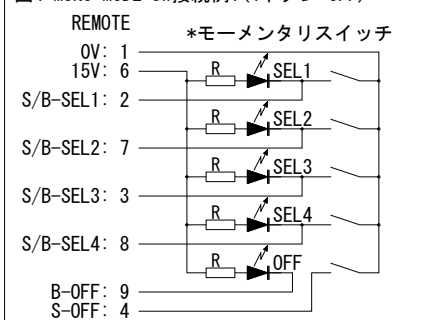

Tシリーズ製品ラインナップ(2021)

- TSS21A STEREO 2in1out(MONO 4in1out)SELECTOR リレーパッシブ切替 XLR3コネクター
- TSS12A STEREO 1in2out(MONO 1in4out)SELECTOR リレーパッシブ切替 XLR3コネクター
- TSS41T STEREO 4in1out SELECTOR リレーパッシブ切替 D25コネクター
- TSS14T STEREO 1in4out SELECTOR リレーパッシブ切替 D25コネクター
- TBA28T 2in8out 電子バランスIO ADA D25コネクター
- TLA44T 4in4out 電子バランスIOレベルトリムアンプ D25コネクター
- TVS11A STEREO 1in1out モニターボリュームコントローラー+リモートボックス
- TDS22T STEREO 2系統 リレーパッシブDIM/MUTE D25コネクター

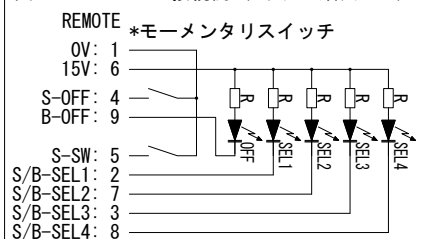
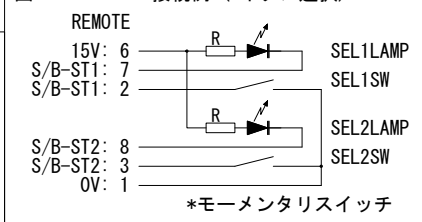
*他、順次計画中です。

*製品の仕様および価格は予告なく変更されることがあります。